

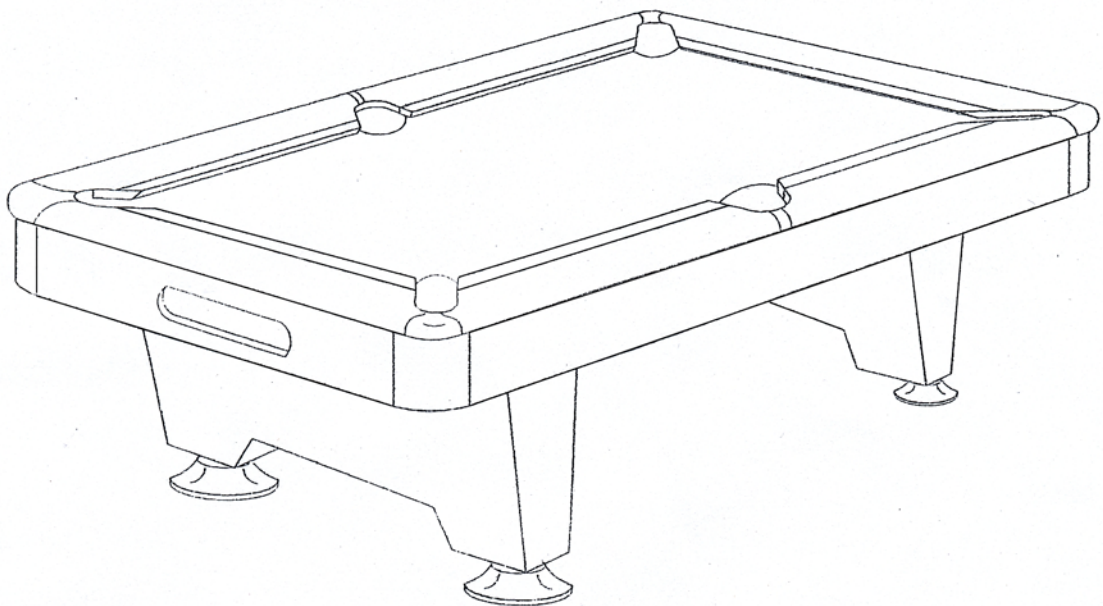

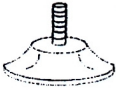









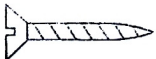
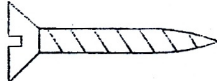

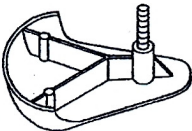

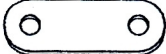
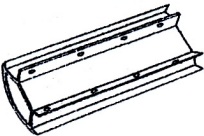

Aufbau - Schema Billardtisch

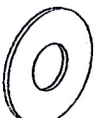
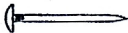

9'

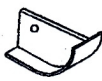
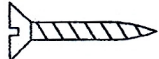
<p>#1</p>  <p>Verstellfüße 4 Stück</p>	<p>#2</p>  <p>Sechskant - Schraube Ø10X4-1/2" 8 Stück</p>	<p>#3</p>  <p>Unterlegscheibe Ø10X25mm 32 Stück</p>	<p>#4</p>  <p>Ø10 Mutter 16 Stück</p>
<p>#5</p>  <p>Sechskant - Schraube Ø10X7-1/8" 8 Stück</p>	<p>#6</p>  <p>F4X1-1/4" Schraube 4 Stück</p>	<p>#7</p>  <p>#12X2-1/2" Schraube 12 Stück</p>	<p>#8</p>  <p>1/4" Mutter 4 Stück</p>
<p>#9</p>  <p>Unterlegscheibe 1/4"X32mm 4 Stück</p>	<p>#10</p>  <p>Banden - Ecke 4 Stück</p>	<p>#11</p>  <p>T4X1/2" Schraube 24 Stück</p>	<p>#12</p>  <p>Eckverbinder 4 Stück</p>
<p>#13</p>  <p>Seitenteil - Ecke 4 Stück</p>	<p>#14</p>  <p>Sechskant - Schraube 5/16"X1-3/4" 30 Stück</p>	<p>#15</p>  <p>Unterlegscheibe 5/16"X35mm 18 Stück</p>	<p>#16</p>  <p>Sechskant - Schraube 1/4"X1-3/4" 8 Stück</p>
<p>#17</p>  <p>Unterlegscheibe 1/4"X19mm 8 Stück</p>	<p>#18</p>  <p>Nagel 26 Stück</p>	<p>#19</p>  <p>Balltasche 6 Stück</p>	<p>#20</p>  <p>Sechskant - Schraube 1/2"X5-1/2" 4 Stück</p>
<p>#21</p>  <p>Unterlegscheibe 13 X 28 mm 4 Stück</p>	<p>#22</p>  <p>Unterlegscheibe 5/16"X19mm 12 Stück</p>	<p>#23</p>  <p>Verbindungselement für Längsbanden 2 Stück</p>	<p>#24</p>  <p>F4X1" Schraube 2 Stück</p>

Step 1:

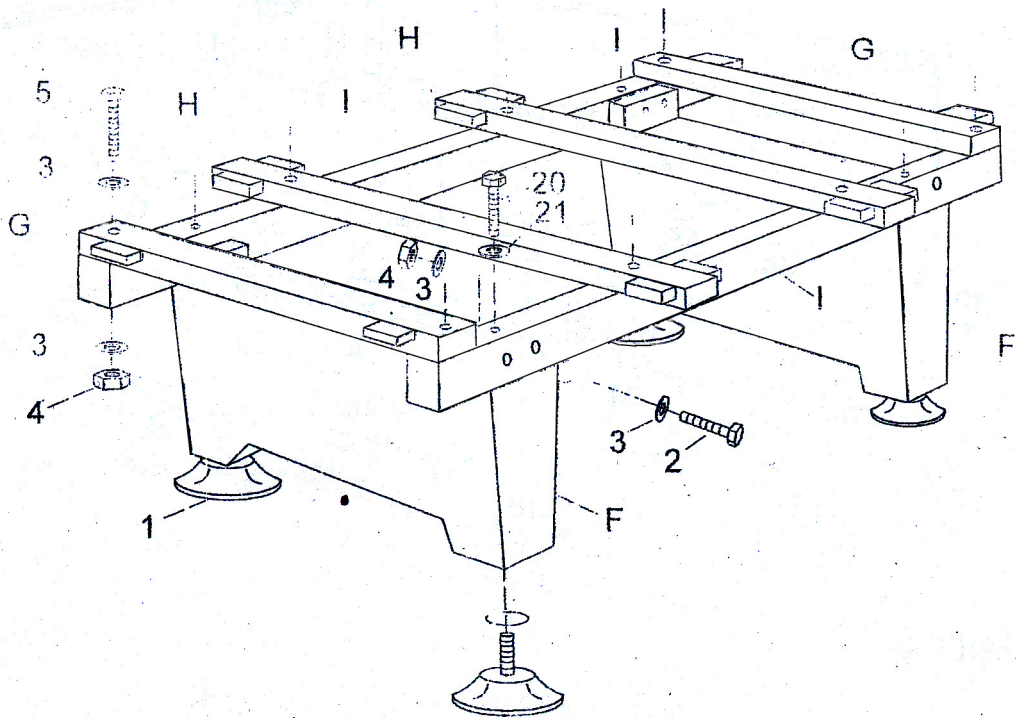

Step 2:

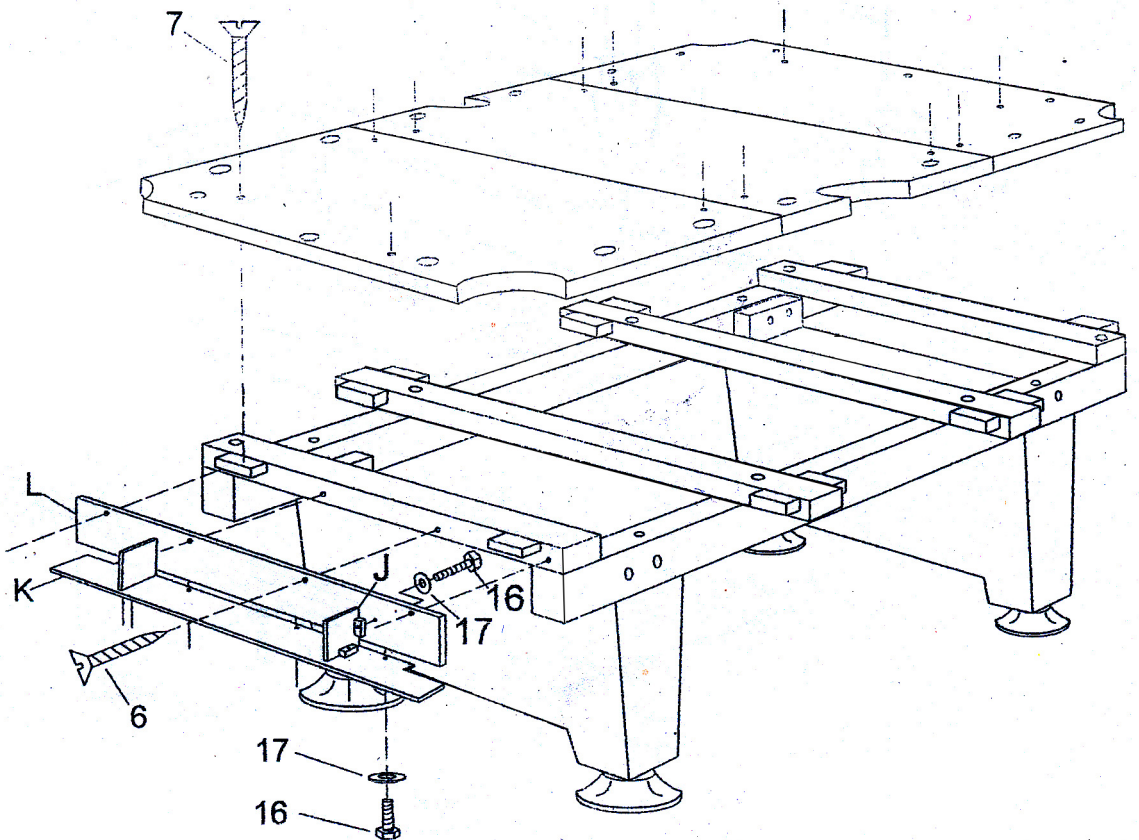

Gewährleistungsbedingungen

Bei bestimmungsgemäßer Nutzung gilt für diesen Artikel die gesetzliche Gewährleistung von 24 Monaten.

Die Gewährleistungsfrist beginnt mit der Auslieferung. Zum Nachweis des Auslieferungsdatums heben Sie bitte die Kaufbelege (wie Quittung, Rechnung, Kassenzettel, Lieferschein, etc.) für die Dauer der Gewährleistungsfrist auf.

Die Gewährleistung beschränkt sich auf Herstellungs- und Materialfehler sowie andere Fehler, die bereits bei der Auslieferung vorliegen (z.B. Fehlen einer zugesicherten bzw. beschriebenen Eigenschaft). Hierzu gehören keine Schäden die durch unsachgemäße Behandlung (wie z.B. gewerbliche / kommerzielle Nutzung), vorsätzliche oder fahrlässige Beschädigung, unsachgemäße Aufstellung bzw. Installation, Anschluss an falsche Netzspannung, natürlichen Verschleiß, Nichtbeachten der Gebrauchsanleitung, chemische oder elektrochemische Einwirkungen, bereits beim Kauf bekannte Fehler und höhere Gewalt entstehen. Verbrauchte Batterien / Akkus sind von der Gewährleistung ausgeschlossen. Diese Einschränkung gilt auch, wenn von nicht ermächtigten Personen, ohne unsere besondere schriftliche Genehmigung, Arbeiten an dem Artikel vorgenommen oder Teile fremder Herkunft verwendet wurden.

Liegt kein Fehler im Sinne der Gewährleistung vor oder werden Artikel ohne Kaufbelege zur Reparatur eingeschickt, kann die Reparatur nur kostenpflichtig erfolgen. Während der ersten sechs Monate wird von einem anfänglich bereits vorhandenen Fehler im Sinne der Gewährleistung ausgegangen. Danach obliegt Ihnen der Nachweis, daß der Fehler bereits bei Lieferung vorlag. Während der Gewährleistungszeit beheben wir eventuelle Fehler kostenlos, d.h. ohne Berechnung von Material- und Arbeitskosten.

Grundsätzlich stehen Ihnen nach Ihrer Wahl das Recht auf Reparatur oder Austausch zu, wobei jedoch das Prinzip der Verhältnismäßigkeit gewahrt bleiben muss. Sollte die von Ihnen getroffene Wahl unverhältnismäßig sein, können wir auf die jeweils andere Alternative zurückgreifen.

Sollte eine Reparatur oder der Austausch nicht möglich sein oder unsere Bemühungen fehlschlagen, steht Ihnen nach Ihrer Wahl das Recht auf Rückgängigmachung des Vertrages (Rücktritt) oder auf Herabsetzung des Kaufpreises (Minderung) zu. Im Falle des Austausches oder des Rücktritts behalten wir uns die Berechnung eines angemessenen Entgelts für die bisherige Nutzungsdauer vor.

Ihre gesetzlichen Rechte werden durch diese Gewährleistungsbedingungen nicht eingeschränkt.

Ersatzteilbestellungen und Reparaturaufträge richten Sie bitte ausschließlich schriftlich, unter Beilegung des Kaufbeleges und Nennung der gewünschten Teilenummer an Ihre Kaufadresse oder direkt an:



WinSport, Dart + Sport + Groß-/Einzelhandel e.K., Waldstraße 21, D – 86517 Wehringen

Telefon (08234) 90 49 30, Telefax (08234) 90 23 83

E-Mail: info@winsport.de, Internet: www.winsport.de